



Checktel Zustimmung des Anrufers

Wird eine Einwilligung des Anrufers für die Aufzeichnung von Telefongesprächen gewünscht, kann der Einsatz von IVR (Interactive Voice Response) hilfreich sein. Die Nachricht kann wie folgt lauten: „Drücken Sie 1 für allgemeine Anfragen, drücken Sie 2 für die Buchhaltung, drücken Sie 3 für den Verkauf per Telefon. Ihr Anruf wird dann aus Sicherheitsgründen aufgezeichnet.“

Nach Auswahl 1 oder 2 kann der Anruf an nicht mit Checktel aufgezeichnete Telefonapparate weitergeleitet werden.

Nach Auswahl 3 kann der Anruf an Telefonapparate weitergeleitet werden, die von Checktel aufgezeichnet werden, siehe Abbildung unten:

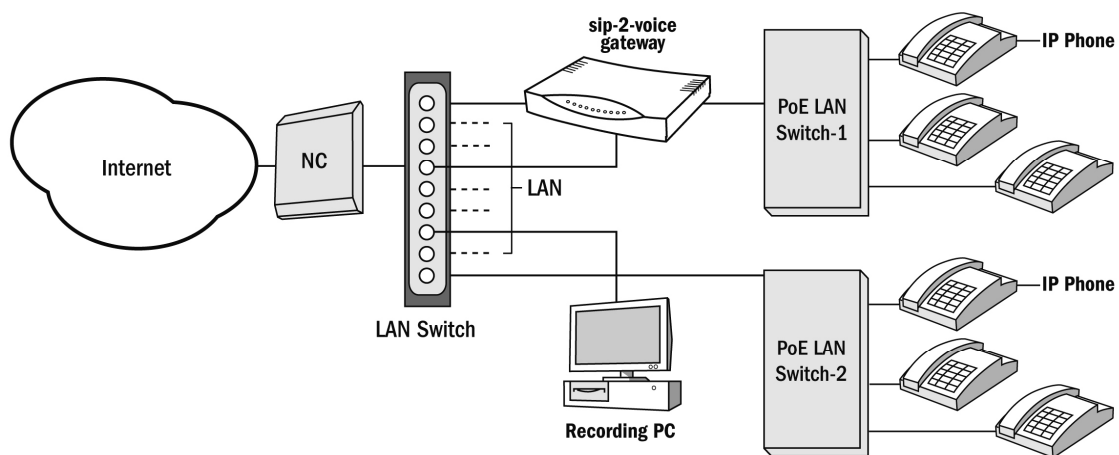

NC = Network Connection → LAN: ADSL / SDSL / Fiber / Cable Modem / Router

Außerdem kann die Checktel-Aufzeichnungssoftware so eingestellt werden, dass Anrufe auf Nebenstellenebene aufgezeichnet oder nicht aufgezeichnet werden. Diese Softwareeinstellungen können sogar die Aufzeichnung basierend auf der Telefonnummer ein- oder ausschließen. Siehe Bild unten:

Diese Option kann auch bei einer Vor-Ort-PBX verwendet werden.

